

Laveur de gaz à garnissage **LRV**

Packed gas scrubber **LRV**

Traitement physico-chimique à remplissage vertical
Cross flow Physical-Chemical treatment using packing

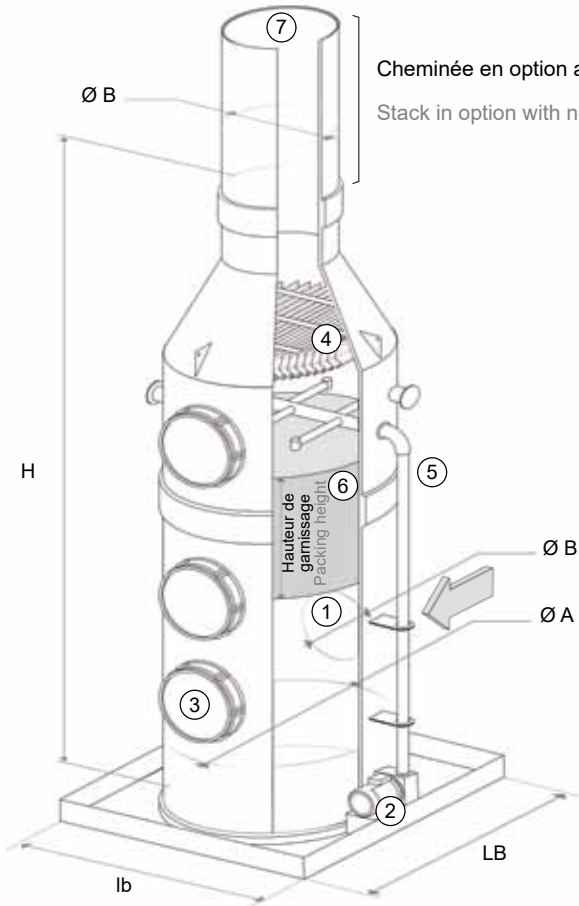

Cheminée en option avec trappe NFX 400 normalisée (en option)
Stack in option with normalised trap door NFX 400 (in option)

1. Entrée des gaz | Gas inlet
2. Pompe de recirculation | Recycling pump
3. Trou d'homme translucide
Transparent maintenance access trap door
4. Séparateur de gouttes | Droplet separator
5. Rampe de recirculation équipée de buses
Recycling pipe equipped with spray heads
6. Garnissage | Packing
7. Sortie des gaz | Gas outlet

L'accessibilité aux trappes de mesure est disponible sur demande.
Accessibility to trap measurement is available on request.

Toute reproduction, même partielle est interdite. Informations et visuels non-contractuels et modifiables sans préavis.
Any reproduction, in part or in whole, is strictly forbidden. Non contractual information and visuals. Specifications mentioned are subject to change without notice.

LAVEURS LRV SCRUBBER LRV (pour 1 mètre de garnissage) (for 1 meter of packing)						POMPES (3 000 tours/min.) PUMPS (3 000 rpm)	Poids total en charge (pour 1 m de garnissage) Total Weight (for 1 meter of packing)	Dimensions Bavette Recovery bund	
TAILLE SIZE	DEBIT FLOW	Ø A	Ø B	H	VOLUME	KW	KG	LB	lb
Unité Unit	m ³ /h	mm	mm	mm	liquide (l) liquid (l)			mm	mm
470	780 - 1 560	470	160 - 200	4 170	140	1,1	650	1 100	1 400
710	1 500 - 3 465	710	250 - 315	4 240	310	1,1	950	1 300	1 600
940	3 125 - 6 245	940	315 - 450	5 080	560	2,2	1 350	1 600	1 800
1 250	5 520 - 11 045	1 250	450 - 560	5 370	990	3	1 950	2 000	2 250
1 400	6 930 - 13 855	1 400	500 - 630	5 440	1 240	4	2 350	2 200	2 400
1 600	9 050 - 18 095	1 600	560 - 710	5 680	1 610	4	2 900	2 400	2 650
1 900	12 760 - 25 520	1 900	710 - 900	6 000	2 270	7,5	4 050	2 800	3 000
2 200	17 105 - 34 210	2 200	800 - 1 000	6 300	3 050	7,5	5 350	3 100	3 300
2 500	22 090 - 44 180	2 500	900 - 1 120	6 620	3 930	7,5	6 950	3 200	3 800
2 850*	28 710 - 48 550	2 850	1 000 - 1 250	6 950	5 110	11	8 750	3 600	4 200
3 150*	31 500 - 57 415	3 150	1 120 - 1 400	7 330	6 240	11	10 500	4 000	4 600
3 500*	43 295 - 86 590	3 500	1 250 - 1 600	7 700	7 700	15	12 800	4 500	5 200
4 000*	56 550 - 113 100	4 000	1 400 - 1 800	8 140	10 060	18,5	16 900	4 900	5 700

* choisir pompe 1 500 tours/min. | choose pump 1 500 rev./min.

Pour d'autres dimensions, nous consulter, un commercial se tient à votre disposition pour un avis technique.
For other sizes, please contact us, we are at your disposal for technical advice.

John Cockerill Europe Environnement
1, rue des Pins • Parc d'Activités du Pays de Thann • 68700 Aspach-Michelbach, France
Tél. : +33 (0)3 89 37 41 41 • europe.environnement@johncockerill.com

johncockerill.com/environnement

